

丸めイメージ  
スケール 5 : 1

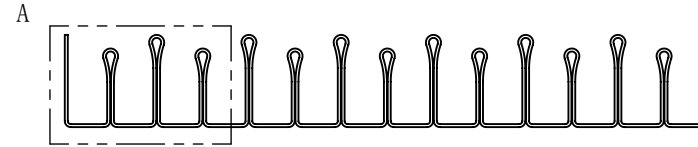

- (1)名称・図番は□とdを選択して確定となります。  
 □ : 1 丸め溶接無し。図面右上図の状態での納入。  
 2 丸めて両端の合せ部を仮止め溶接。図面左上図の状態での納入。  
 ※溶接は仮止めです。振動などにより外れている可能性があります。  
 d : 下表より選択して下さい
- (2)フィン高さ、フィンピッチ、フィン長さ(フィンピッチ×フィン数)は目安寸法です。  
 特にフィン高さは加工時に調整(高さ変更)し、生産します。  
 納入製品のフィン高さが必要な場合は、加工後の寸法をご連絡させていただきます。  
 また、生産時調整のため、丸め時の中心部の空間、挿入性は形状により異なります。
- (3)バネ性で配管内に保持するため、配管内径よりも製品丸め外形が大きくなります。
- (4)材質A1050 板厚0.2mm フィン巾(図面奥行)100mm となります。

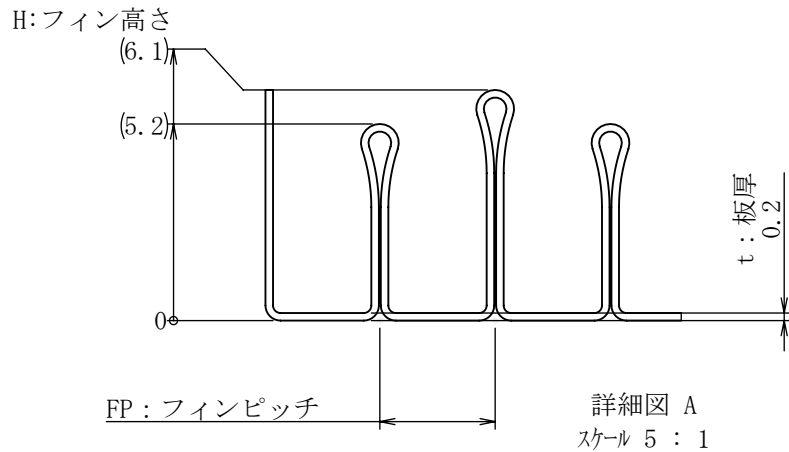

名称・図番	パイプ内径 d	丸め時 フィン 数	フィン ピッチ 目安	フィン 長さ 目安
IPFF-□-A-13.6	13.6	14	3.05	42.7
IPFF-□-A-14	14	14	3.14	43.96
IPFF-□-A-14.4	14.4	14	3.23	45.22
IPFF-□-A-15	15	14	3.37	47.18

材料名称・記号		A1050 t0.2		表面処理・熱処理等	
作成		2021/05/28		単位: mm	
作成		上田真 福田		図面名称	
検計		福田		IPFF-□-A-d	
承認		松井		尺度	
				2/1	
A		名称・図番等変更		2022/04/15	
改訂		改訂内容		日付	
				担当	
				検計	
				承認	
				(株) 最上インクス	
サイズ		A4		図面番号	
				IPFF-□-A-d	
				頁	
				改定記号	
				A	

**秘** 機密文章につき当社の事前承諾なく  
 第三者への開示及び回覧を禁ず。  
 CONFIDENTIAL 株式会社 最上インクス